

ТЕХНИЧЕСКИЕ ХАРАКТЕРИСТИКИ

	COMPACT 2 F10	COMPACT 2 F15	COMPACT 2 R	COMPACT 22 F10	COMPACT 22 F15	COMPACT 22 R
Давление запуска	1 бар	1,5 бар	1,5-3,5 бар	1 бар	1,5 бар	1,5-4,5 бар
Мощность	1,5 кВт	1,5 кВт	1,5 кВт	2,2 кВт	2,2 кВт	2,2 кВт
Подключение	~1x120 V ~1x230 V	~1x120 V ~1x230 V	~1x120 V ~1x230 V	~1x120 V ~1x230 V	~1x120 V ~1x230 V	~1x120 V ~1x230 V
Частота	50/60 Hz	50/60 Hz	50/60 Hz	50/60 Hz	50/60 Hz	50/60 Hz
Максимальный ток	12 A	12 A	12 A	16 A	16 A	16 A
Степень пылевлагозащитности	IP65	IP65	IP65	IP65	IP65	IP65
Максимальная температура	60 °C	60 °C	60 °C	60 °C	60 °C	60 °C
Максимальное давление	10 бар	10 бар	10 бар	10 бар	10 бар	10 бар
Максимальный расход	10.000 l/h	10.000 l/h	10.000 l/h	10.000 l/h	10.000 l/h	10.000 l/h
Вес нетто, без веса кабеля	0,719 Кг	0,719 Кг	0,719 Кг	0,719 Кг	0,719 Кг	0,719 Кг

ПАНЕЛЬ УПРАВЛЕНИЯ

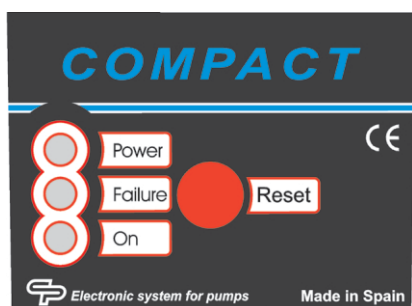

РАЗМЕРЫ

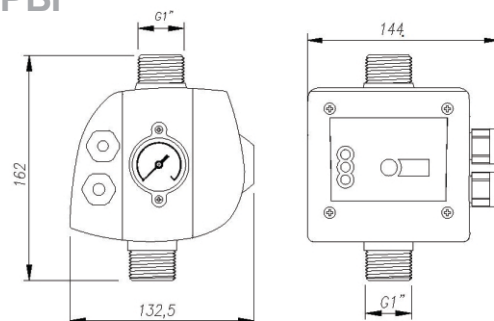

УСТАНОВКА

